

## Uygulamalar

**Endüstriyel Isıtma / Soğutma Uygulamalarında**  
**Endüstriyel Fırın ve Ocaklarda**  
**Plastik Enjeksiyon Baskı ve Çekme Makinalarında**  
**Klimatik Odalarda**  
**Gıda Sektöründe, İşleme Makinalarında**  
**Paketleme Makinalarında ve Benzeri Uygulamalarda**

### Sıcaklık Kontrol

**Isıtma / Soğutma fonksiyonu seçimi**  
**ON/OFF veya Oransal (P) çalışma**  
**Kompresör koruma zamanı**  
**Sensör koptu arızasında kontrol çıkışının konumunun belirlenmesi (ON, OFF veya %POWER)**  
**Gösterim, proses ve set değeri ofseti**

### Zaman Rölesi

**Time Base seçimi, T-ON ve T-OFF için ayarlanabilir farklı time base parametreleri**  
**99.99 Saniye**  
**99.59 Dakika.Saniye**  
**99.59 Saat.Dakika**  
**99.99 Dakika**  
**99.99 Saat**

**Ön panel üzerinden ayarlanabilir T-ON değeri**  
**Girişler : Start ve Reset girişi**  
**NPN/PNP seçimi (Bir parametre ile ayarlanabilir.)**  
**Aşağı veya yukarı sayma seçeneği**  
**Start ve Reset girişleri için ayarlanabilir koruma süresi**  
**Enerji kesintisinde aktüel değeri saklama özelliği**  
**Power on reset seçeneği**  
**Seçilebilir çıkış fonksiyonları (Manual/Otomatik reset'li ve Start girişli çalışma)**  
**Çıkış için normalde açık/kapalı seçimi**

**T-ON giriş kilidi**  
**Ön panel üzerindeki reset fonksiyonunu kapatma özelliği**

## ÖZELLİKLER

**Gösterge:** 4 dijital LED display, 9mm, kırmızı

**Led İndikatörler:** Temp Set, Time Set, Prog, Out1, Out2

**Proses Girişi:** TC (J, K tipi), PT-100 iki veya üç telli, PTC (1000Ohm@25C) (siparişte belirtilmelidir)

**Çözünürlük:** 1 °C

**Doğruluk:** %0.5 ölçüm aralığında

**Soğuk Nokta Kompanzasyonu:**  
Otomatik 0.1°C/°C

**Kontrol Formu:** ON/OFF veya oransal (P) kontrol

**Filtre:** Dijital RC filtre, ayarlanabilir 0.0...10.0 zaman sabitesi

**Çıkışlar:**  
2 adet 250V~/8A~, 1 NO röle çıkışı  
SSR sürme çıkışı (siparişte belirtilmelidir)

**Çalışma Sıcaklığı:** 0 ... 50 °C

**Saklama Sıcaklığı:** -40 ... 85 °C

### Besleme Gerilimi:

230V~ (-%15;+%10) 50/60Hz  
115V~ (-%15;+%10) 50/60Hz  
24V~ (-%15;+%10) 50/60Hz  
12V= (-%15;+%10)  
24V= (-%15;+%10)  
(Siparişte belirtilmelidir).

**Güç Tüketimi:** 1,5VA maksimum

**Boyut:** Ön panel 48x48mm, derinlik 95mm bağlantı konnektörü dahil

**Panel Kesiti:** 46x46mm

**Koruma Sınıfı:** IP54 önden, IP20 arkadan

**Bağlantı:** Soketli klemens, 2.5mm<sup>2</sup> kablo takılabilir.

**Kutu:** ABS, gri

**Ağırlık:** 250gr.

## Terminal Tanımlamaları ve Bağlantı Şekli

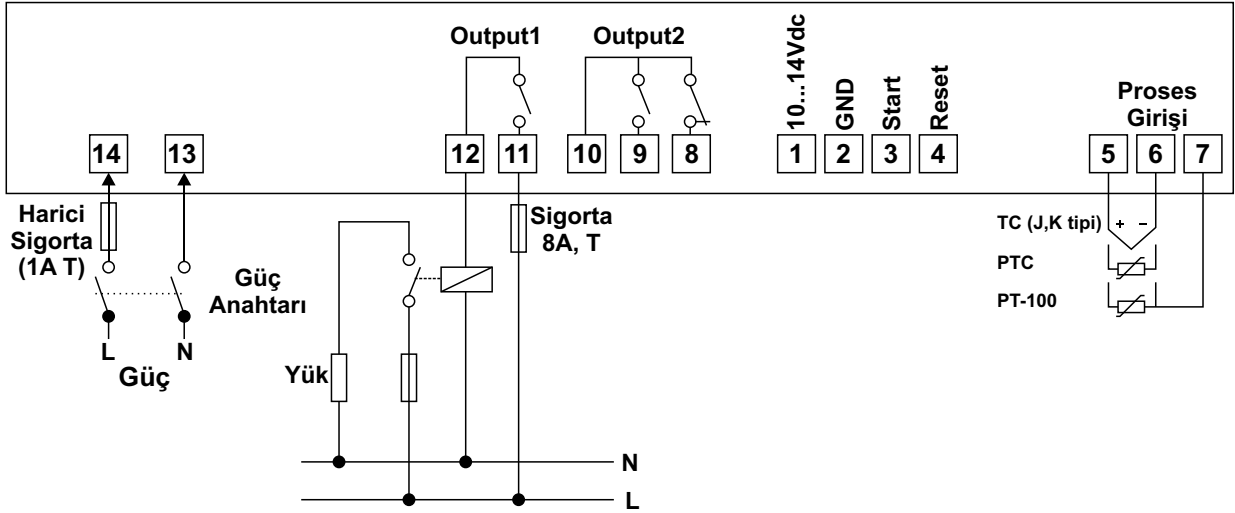

Not: Besleme gerilimi, proses girişi ve kontrol çıkış tipi siparişte belirtilmelidir.

## Boyutlar

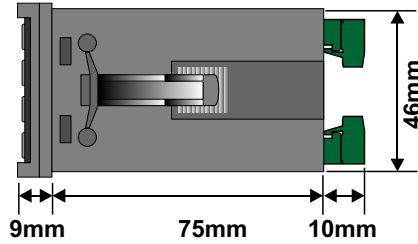
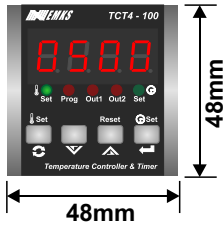

## Panel Kesiti

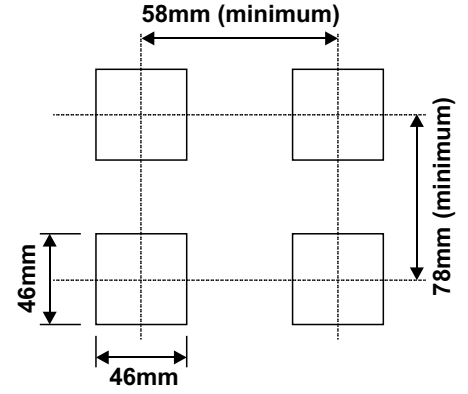

## Model özellikleri

TCT 4 - 1000 A B C D

### Ön Panel Boyutu

48x48mm

### Model Numarası

### A-Besleme Gerilimi

1	230V~ (-%15;+%10) 50/60Hz
2	115V~ (-%15;+%10) 50/60Hz
3	24V~ (-%15;+%10) 50/60Hz
4	12V=== (-%15;+%10)
5	24V=== (-%15;+%10)

### B-Proses Girişi

1	TC(J tipi) °C	0...800 °C
2	TC(K tipi)	0...900 °C
3	RTD(PT-100)	-100...400 °C
4	RTD(PTC 1000Ohm@25°C)	-50...150 °C

### D-Kontrol Çıkışı

1	Röle Çıkışı
2	SSR Sürme Çıkışı
3	Transistör Çıkışı

### C-Kontrol Çıkışı

1	Röle Çıkışı
2	SSR Sürme Çıkışı

Kontrol cihazına ait sipariş bilgileri yukarıda verilmiştir. Kullanıcı kendisine uygun cihaz konfigürasyonunu tablodaki bilgi ve kod karşılıklarından faydalanarak oluşturabilir ve bunu sipariş koduna dönüştürebilir.

Belirlediğiniz seçenekleri kod oluşturma kutucuklarına yerleştiriniz.